



FMR / AGF

D150D

Autonomous Mobile Robot โพรคลิฟท์ขนย้ายของภายในโรงงาน คลังสินค้า และ ไลน์การผลิต อัตโนมัติ ซึ่งสามารถใช้หุ่นแรง และ เพิ่ม ประสิทธิภาพในการทำงานได้



Product details | รายละเอียดสินค้า

- 3D cameras enable autonomous tray recognition, allowing for precise docking by automatically adjusting the device's posture.
- Narrow aisle pickup, minimum support for pickup aisle of 1900mm
- Rated load 1500kg, lifting height 200mm
- Laser and vision fusion multi-sensor safety obstacle avoidance, achieving 360° obstacle avoidance.
- Supports manual quick battery replacement
- Supports manual operation with the controller



Rated load 1500 kg



Lifting height 200 mm



Maximum no-load speed 1.2 m/s

Handling object | รองรับการยกพาเลท กล่องสินค้า แร็ควางของ และอุปกรณ์เฉพาะทางได้อย่างแม่นยำและปลอดภัย

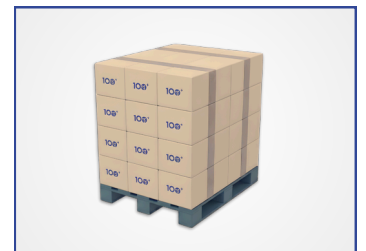
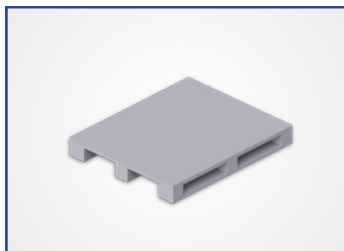

Safety Sensor TOF | ระบบความปลอดภัยของหุ่นยนต์

1. RUBBER BUMPER ตรวจจับการชนทางกายภาพ เมื่อชนจะหยุดทันทีเพื่อความปลอดภัย
2. EMERGENCY BUTTON ปุ่มฉุกเฉิน เมื่อกดแล้วหุ่นยนต์จะหยุดทำงานทันที และสามารถกลับมาทำงานใหม่ได้หากกดซ้ำ
3. TOF SENSOR วัดระยะทางระยะใกล้ด้วยการจับเวลาการสะท้อนของแสง
4. LIDAR ยิงเลเซอร์รอบตัวเพื่อวัดระยะและสร้างแผนที่สำหรับนำทาง



SCAN QR CODE

สำหรับติดต่อสอบถาม
@100pro

CONTACT US

☎ 092-279-2122 (คุณวันมณี)
✉ anawat@100pro.co.th
🌐 100pro.co.th

Safety Sensor TOF | รายละเอียดทางเทคนิค

Basic parameters

Product Dimensions	1608 mm×830 mm×1910 mm
Load center distance	600 mm
Maximum lifting height of forks off the ground	200 mm
Minimum pickup lane	2000 mm
Total weight	420 kg
Rated load	1500 kg
LCD screen	support
Minimum fork clearance	84±3 mm
Navigation methods	Laser SLAM
Communication methods	WiFi/5G (optional)
Driving method	Steering wheel drive

Performance parameters

Maximum running speed under no-load	1.2 m/s
Single vehicle unloaded stopping center position accuracy	±10 mm
Climbing ability	3°/5%

Safety Obstacle Avoidance

Obstacle avoidance methods	Laser, vision, optoelectronic, safety contact edge
Collision bar detection	support
Emergency stop button	support
Sound and light alarm	support

Battery properties

Working hours	6.0 h
Charging mode	Manual/Automatic, Manual Quick-Change Battery
Number of charge-discharge cycles	2000 times



SCAN QR CODE

สำหรับติดต่อสอบถาม
@100pro

CONTACT US

☎ 092-279-2122 (คุณวัชรณ์)
✉ anawat@100pro.co.th
🌐 100pro.co.th

Safety Sensor TOF | รายละเอียดทางเทคนิค

Work environment

Operating temperature	0°C~40°C
Operating humidity	5%~90% (RH), non-condensing

Dimension Drawing | แบบแสดงขนาดตัวเครื่อง

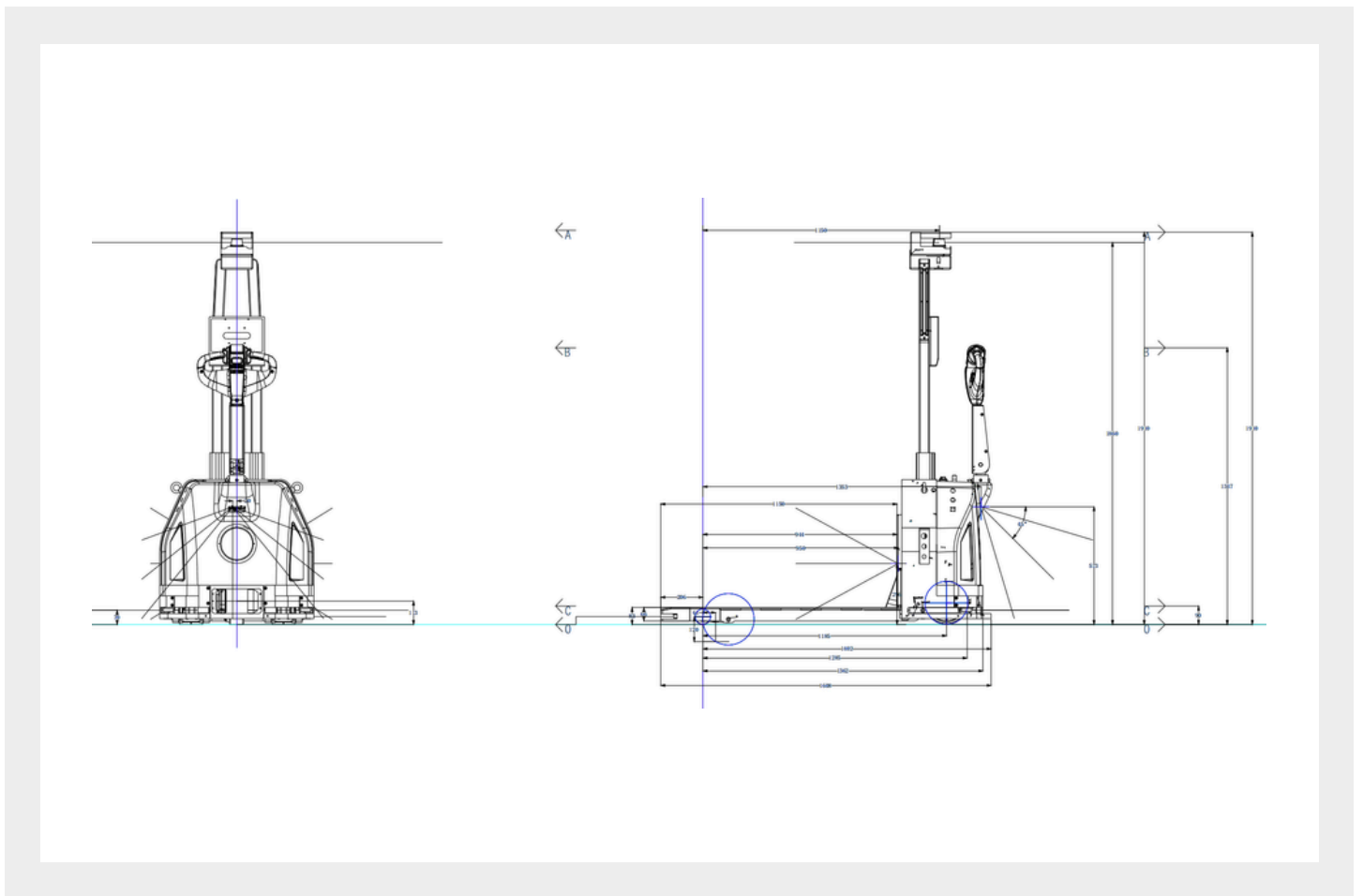

SCAN QR CODE

สำหรับติดต่อสอบถาม
@100pro

CONTACT US

☎ 092-279-2122 (คุณวัฒน์)
✉ anawat@100pro.co.th
🌐 100pro.co.th